



MOBIELE TILLIFT TONYA II KINDERLIFT- 90553
GEBRUIKSHANDLEIDING



INHOUDSOPGAVE

1.		INLEIDING	3
	1.1	SYMBOLLEN	4
2.		EIGENSCHAPPEN	7
	2.1	BEOOGD GEBRUIK	7
	2.2	INDICATIES AND CONTRA-INDICATIES	7
	2.3	TECHNISCHE KENMERKEN	8
	2.4	TONYA II KINDERLIFT	9
3.		CONSTRUCTIE EN WERKING VAN DE TONYA II KINDERLIFT	11
	3.1	ONDERDELEN	11
	3.2	ACCESSOIRES EN AANVULLENDE UITRUSTING	12
	3.3	APPARAAT SET	12
	3.4	TRANSPORT	12
	3.5	OPSLAG	12
4.		ALGEMENE WAARSCHUWINGEN EN VOORZORGSMATREGELEN	13
5.		GEBRUIK	14
6.		GEBRUIKSKLAAR MAKEN VAN DE TILLIFT	16
	6.1	HET TILLEN EN TRANSFEREREN VAN DE CLIËNT	16
	6.2	ELEKTRISCHE POOTSPREIDING	17
	6.3	GEBRUIK VAN DE REMMEN	17
	6.5	AFSTANDBEDIENING	19
	6.6	NOODSTOP	21
	6.7	VEILIG DALEN IN NOODGEVALLEN	21
	6.8	INSTALLATIE EN VERWIJDEREN VAN DE BATTERIJ	22
	6.9	BATTERIJ STATUS EN OPLADEN	23
	6.10	TILBAND	26
7.		REINIGING EN DESINFECTIE	27
	7.1	SCHOONMAKEN VAN DE CONTACTPUNTEN	28
8.		ONDERHOUD	29
	8.1	ONDERHOUD EN SERVICE AAN BEWEGENDE ONDERDELEN	29
	8.2	PERIODIEKE INSPECTIE	29
	8.3	VERWACHT LEVENSDUUR	30
9.		PROBLEEMOPLOSSING	31
10.		RECYCLE INFORMATIE	32

1. INLEIDING

Gefeliciteerd met de uitstekende keuze van de mobiele tillift Tonya II Kinderlift, ontworpen en vervaardigd door Meden-Inmed Sp. zo o.o.

**Belangrijk!**

Lees voor gebruik de gebruikshandleiding van uw product. Houd deze handleiding bij de hand voor toekomstig gebruik.

Lees deze gebruikshandleiding aandachtig door om een veilige, lange en foutloze werking van dit apparaat te garanderen.

Stuur alle opmerkingen met betrekking tot de prestaties van de lift en de inhoud van deze gebruikshandleiding naar ons adres:

LEVERANCIER:

HUMAN CARE NEDERLAND
ELSPETERWEG 124
8076 PA VIERHOUTEN, NEDERLAND
TEL: +31 577 412171
WWW.HUMANCAREGROUP.COM

FABRIKANT:

MEDEN - INMED, Spółka z o.o.
UL. WENEDÓW 2
75-847 KOSZALIN
POLSKA
TEL. +48 94 347 10 40
WWW.MEDEN.COM.PL

ALGEMENE INFORMATIE:

1. Het product mag worden bediend door gekwalificeerd, opgeleid personeel en door een zorgverlener die deze handleiding heeft gelezen.
2. Gebruik, bediening en onderhoud van het product wat in strijd is met deze handleiding is niet toegestaan. Het kan schade veroorzaken welke doorbelast wordt aan de gebruiker en waarvoor de fabrikant niet verantwoordelijk is.
3. De fabrikant van het product verbiedt het aanbrengen van wijzigingen aan het product.
4. Als de werking en de parameters niet overeenkomen met de beschrijving in de instructie, dan mag het product niet gebruikt worden. Meld dit dan onmiddellijk aan de fabrikant of distributeur.
5. Ieder ernstig incident met de Tonya II kinderlift moet direct gemeld worden aan de fabrikant alsmede aan de bevoegde overheidsinstantie.
6. De garantie dekt alle materiaal- en productiefouten.
7. Elke productreparatie moet worden uitgevoerd door de fabrikant of een erkend servicecentrum. Dit moet worden geregistreerd in de registratiekaart die bij het garantiebewijs is toegevoegd. Als u niet aan deze eis voldoet dan vervalt de productgarantie.
8. De technische beschrijving van het apparaat met een lijst van reserveonderdelen en de wijze van vervanging is op aanvraag verkrijgbaar bij de fabrikant.

Garantievoorwaarden zijn niet geldig als de gebruiker het product niet toepast op de beoogde manier of als hij de gebruiksvoorwaarden van deze handleiding niet opvolgt. De fabrikant is niet aansprakelijk voor de gevolgen van oneigenlijk (in strijd met de voorwaarden in deze handleiding) gebruik van deze Tonya II lift.

1.1 SYMBOLEN



WAARSCHUWING !

WAARSCHUWINGS symbool geeft een mogelijk gevaarlijke situatie aan die, indien niet vermeden, kan leiden tot ernstig letsel van de gebruiker of schade aan eigendommen en/of het product zelf.



INFORMATIE symbool geeft aanbevelingen en informatie voor correct en probleemloos gebruik aan.



Toegepast onderdeel type B



Fabrikant



Voor gebruik binnenshuis



Beschermingsklasse: II



Gelijkstroom



Wisselstroom

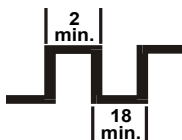

Actuator operation type



Maximaal gebruikersgewicht 80 kg



Status batterijniveau (handbediening)



Handbediening- Service indicator



Handbediening- Symbool overbelasting

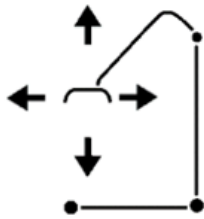

Handbediening:
Hoog/ laag bediening
Tiljuk voorwaarts en achterwaarts



De productpoten spreiden (handbediening)



Verboden om de aandrijving vast te pakken



Electrische noodverlaging



Diodes die het batterijniveau aangeven



Medical device



Catalogus nummer

SN

Serienummer

IPN₁N₂

Beschermingsklasse tegen binnendringing

CE

De mobiele tillift Tonya II kinderlift is vervaardigd volgens de Medical Device Regulation 2017/745 (klasse I, regel 13) en heeft een CE-markering, volgens de verklaring van de fabrikant.

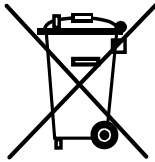

Al het afval van elektrische en elektronische apparatuur moet op de juiste manier worden weggegooid in overeenstemming met de WEEE-richtlijn van de Europese Unie. Het is absoluut noodzakelijk dat alle apparaten die stoffen bevatten die schadelijk zijn voor het milieu of de mens, op de juiste manier worden gerecycled in relevante voorzieningen. Ze mogen niet worden weggegooid met het gewone of huishoudelijke afval. Dergelijke regelgeving zorgt ervoor dat de hoeveelheid electromisch afval wordt verminderd. Een goede recycling van elektronisch afval is belangrijk omdat het stoffen kan bevatten die schadelijk zijn voor het milieu en de mens.



Recycle volgens lokale voorschriften

2. EIGENSCHAPPEN

2.1 BEOOGD GEBRUIK

WAARSCHUWING!



De Tonya II kinderlift is ontworpen voor gebruik binnenshuis, uitsluitende op vlakke oppervlakken. Als een cliënt op een helling vervoerd moet worden, is het raadzaam om een ander persoon te vragen de cliënt te beschermen, Raadpleeg de behandelend arts voordat U een cliënt met de Tonya II vervoerd.



WAARSCHUWING!

Dit product is niet bedoeld om alleen door de cliënt te worden gebruikt. Het tillen en verplaatsen van een cliënt moet altijd worden uitgevoerd met de hulp van tenminste één zorgverlener.

De Tonya II kinderlift is een elektrisch verrijdbare tillift ontworpen voor kinderen om alleen door een verzorger te worden getild. Met deze tillift kunnen meerdere transfers gedaan worden: van/naar een (rol)stoel, van/naar een toilet, van/naar bed /brancard en van/naar de vloer.

2.2 INDICATIES AND CONTRA-INDICATIES

Indicaties voor het gebruik van de mobiele tillift Tonya II:





De Tonya II kinderlift helpt een zorgverlener bij het verplaatsen en herpositioneren van cliënten met beperkte mobiliteit veroorzaakt door zieke of handicap. Het apparaat kan worden gebruikt door zorgverleners die zorgen voor cliënten die lijden aan:

- Cranio-cerebral trauma's
- Dwarlaesie,
- Ziekte van Parkinson,
- Multiple sclerosis,
- Verminderde fysieke prestaties,
- Permanente immobilisatie,
- Veranderingen in het bewegingsapparaat,
- Beperking,
- Verlamming,
- Decubitus.

Contra-indicaties van het gebruik van de Tonya II kinderlift:

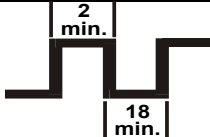
- Osteogenesis imperfecta.

2.3. TECHNISCHE KENMERKEN

		Tonya II kinderlift
Artikelnummer		90553
Lengte onderstel		1280 mm
Breedte onderstel		610 mm
Hoogte		1360 mm
Hoogte van de duw stang.		960 - 1190 mm
Hefbereik (min.)		720 mm
Hefbereik (max.)		1940 mm
Minimum pootspreiding (int./ext.)		490 / 610 mm
Maximum pootspreiding(int./ext.)		1000 / 1120 mm
Hoogte van de pootspreiding		95 mm
Verstellingshoek juk		-17° ÷ +42°
Radius van het juk		max 640
Draaicirkel van het product (min.)		1400 mm
Draaicirkel van het product (max.)		1520 mm
Snelheid verstelling (hoogwaarts)		34 s
Snelheid verstelling (benedenwaarts)		33 s
Diameter van de wielen met rem		100 mm
Diameter van de wielen zonder rem		75 mm
Type werking:		 Discontinue, kortdurende belasting (10%) max 2 min. werk (ON), min. 18 minuten pauze (OFF)
Besturingskast	Ingang voltage	100-240V ~
	Frequentie	50/60 Hz
	Uitgang voltage	24 V ===
	Stroomverbruik	Max. 400 mA
Batterij capaciteit		2,9 Ah
Beschermingsklasse tegen elektrische schokken		II, 
Toegepast onderdeel		typ B, 
Beschermingsklasse besturingskast		IPX4
Beschermingsklasse batterij		IPX5
Beschermingsklasse hoofd aandrijvingcilinder		IPX4
Beschermingsklasse handbediening		IPX6
Maximaal gebruikersgewicht		 SWL ≤120 kg (symbool geeft maximum aan wat kan gedragen worden bij bediening van de lift)
Vingerdruk tegen het bedieningsapparaat		< 5N
Gewicht product		45 kg
Max. geluidsniveau		52 dB (A)

2.4 TONYA II KINDERLIFT

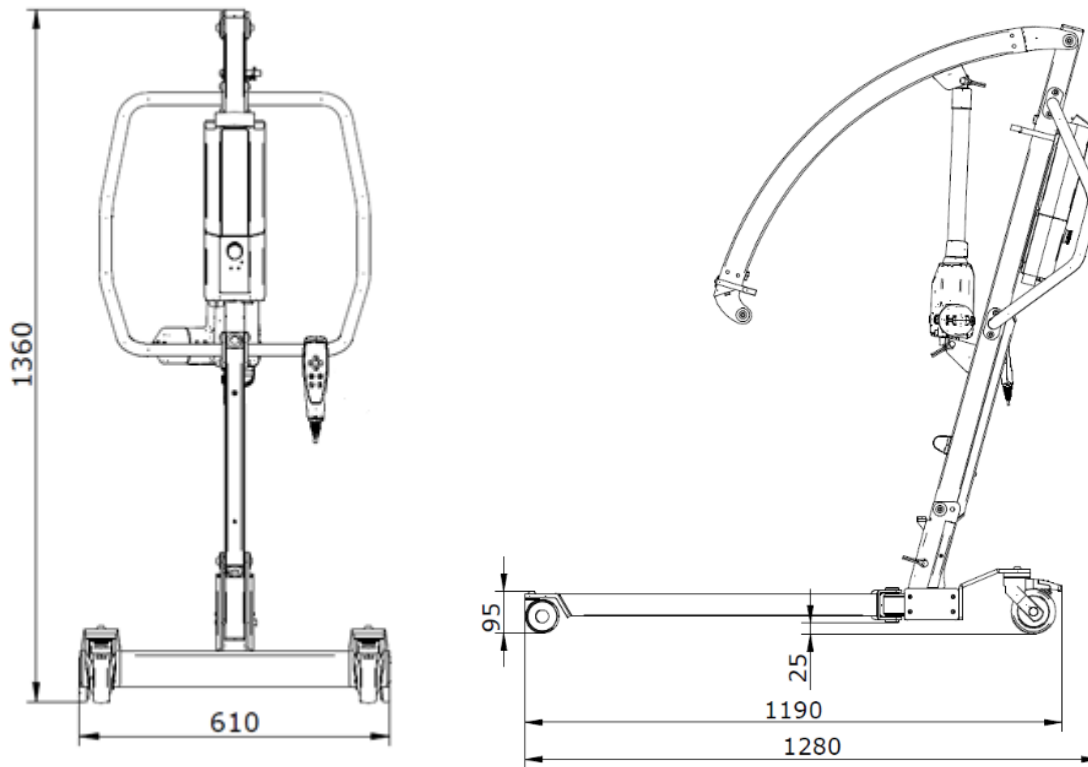

Afbeelding 1a – De hoofdafmetingen

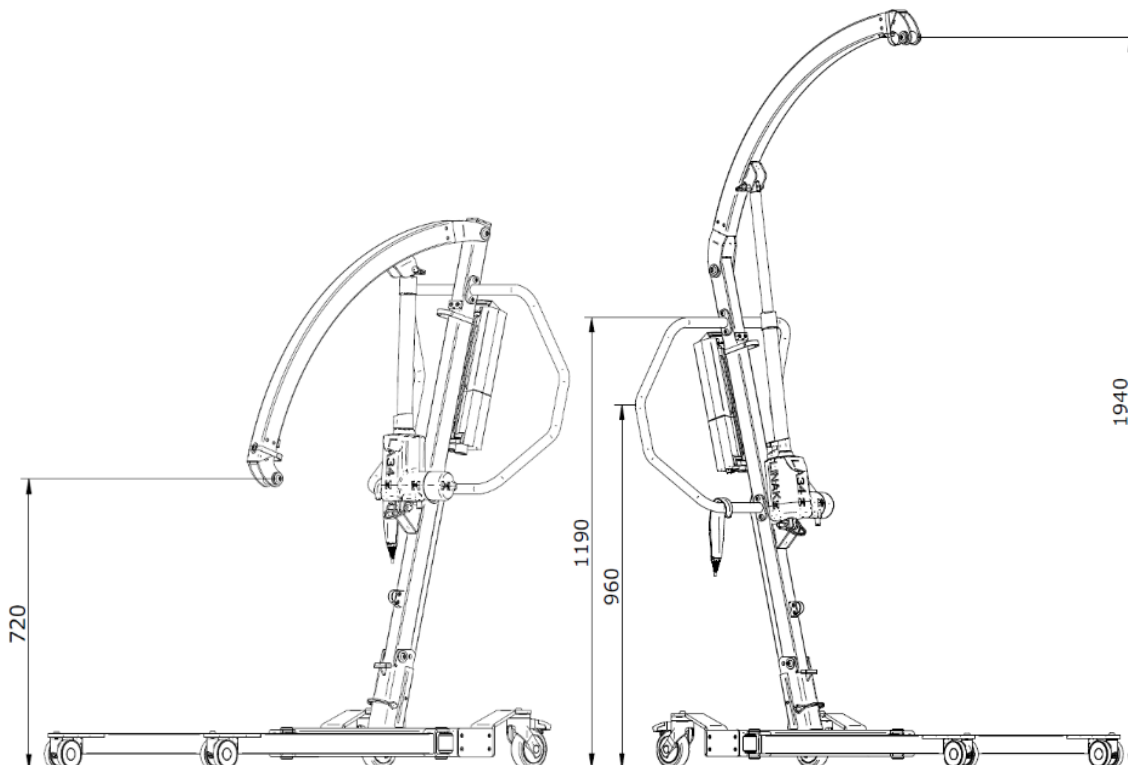

Afbeelding 1b – Tilbereik en Tilhoogte

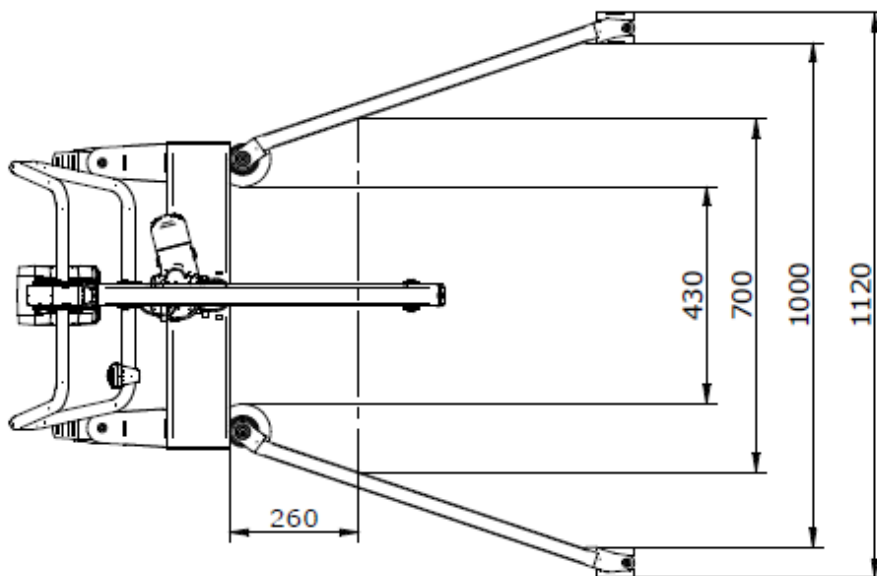
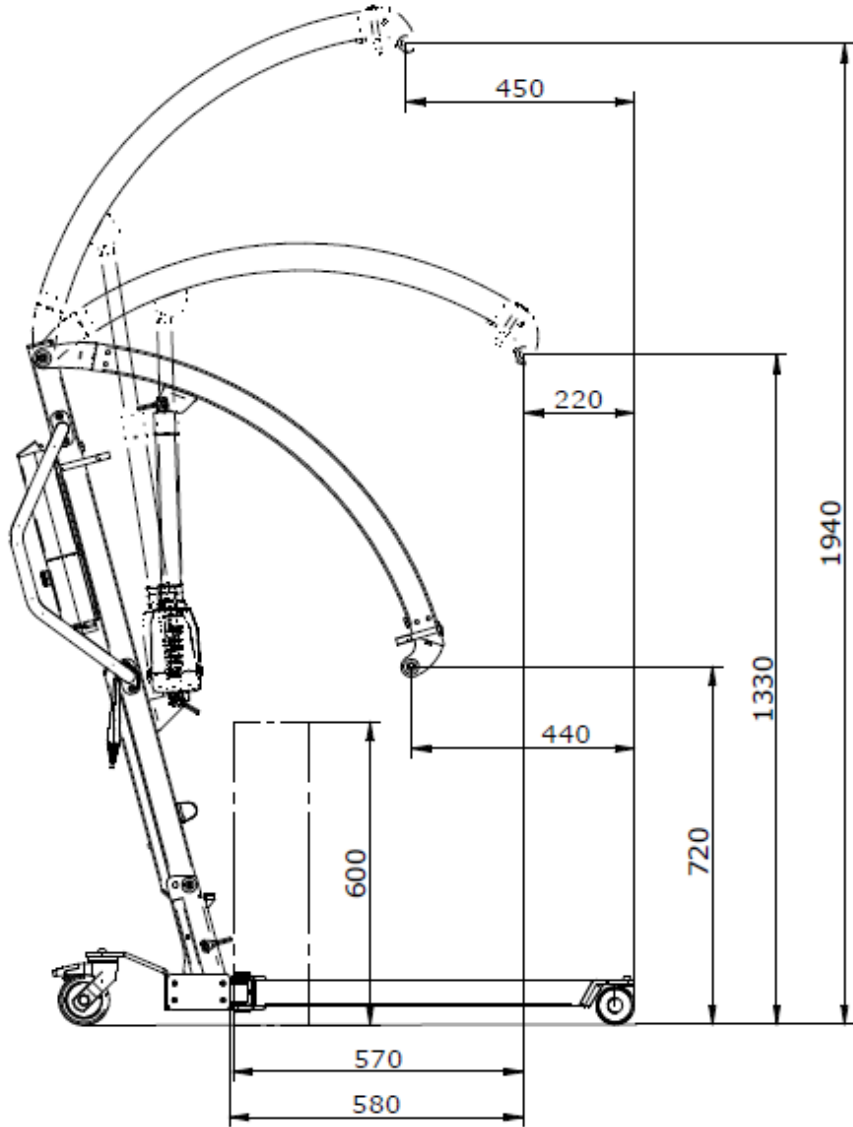

Afbeelding 1c – Extra dimensies

3. CONSTRUCTIE EN WERKING VAN DE TONYA II KINDERLIIFT

3.1 ONDERDELEN

Het ontwerp van de Tonya II kinderlift is gemaakt van gelaste gepoedercoate stalen profielen en bestaan uit de volgende componenten:

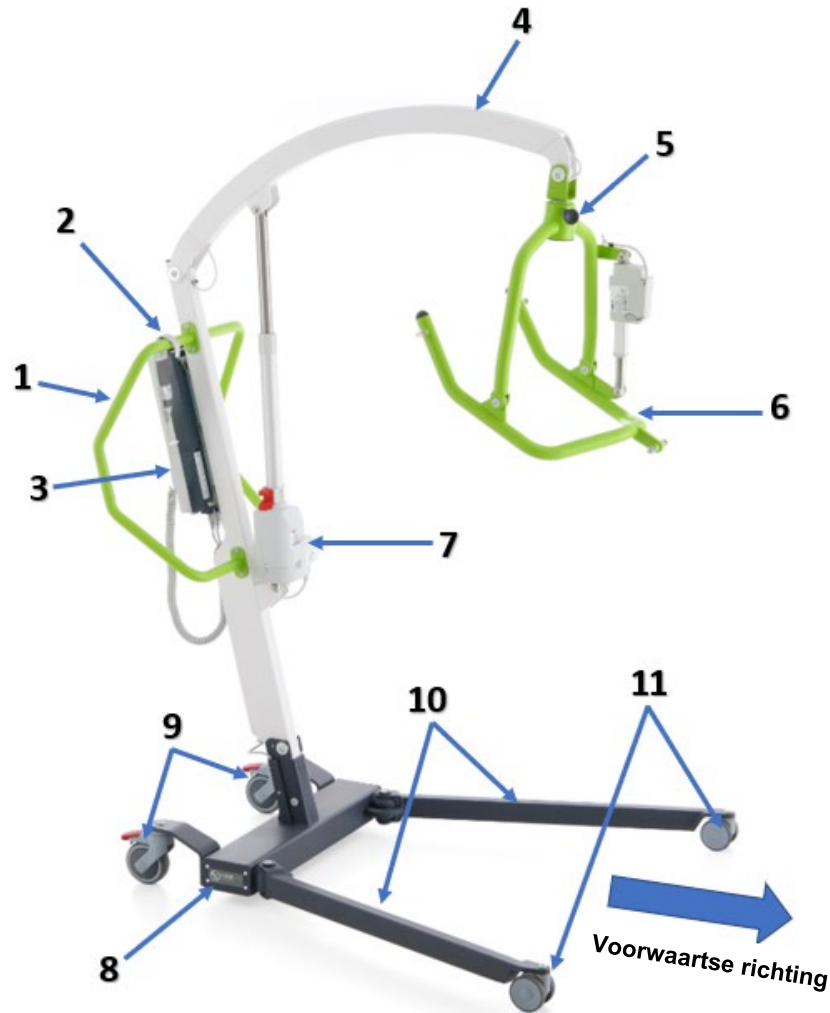

Afbeelding 2 – Onderdelen Tonya II

- 1 **Duwbeugel**
Handvat waarmee de gebruiker de tillift kan bewegen
- 2 **Afstandsbediening**
Bediening van de verschillende functies
- 3 **Besturingskast + accu**
Controleert het werk van de actuator
- 4 **Hefarm**
Maakt het mogelijk om een cliënt op te tillen / neer te laten
- 5 **Juk blokkade**
Juk rotatie vastzetten (360°)

- 6 Elektrisch 4 punts juk**
Voor het aanbrengen van de tilband
- 7 Hoofd actuator**
Elektrische actuator voor verstelling hefarm
- 8 Onderstel**
Uitgevoerd met vier wielen
- 9 Wielen achterzijde**
Enkele zwenkwielen met rem
- 10 Elektrische pootspreiding**
- 11 Wielen voorzijde**
Dubbele zwenkwielen zonder rem

3.2 ACCESSOIRES EN AANVULLENDE UITRUSTING

WAARSCHUWING !



De tillift moet worden gebruikt met een tilband die is gecertificeerd in overeenstemming met verordening medische hulpmiddelen (MDR) 2017/745 and in overeenstemming met EN-ISO 10535:2012. Kies de juiste tilband uit de Human Care catalogus.

3.3. APPARAAT SET

Tonya II kinderlift	1 stuk
Gebruikshandleiding	1 stuk
Oplaadkabel	1 stuk
Batterij	1 stuk
Accessories en extra uitrusting	Volgens bestelling

3.4. TRANSPORT

De tillift wordt vervoerd met schuimprofielen, "bubble" folie en "strecht" folie. Wanneer u de tillift binnenshuis verplaatst, moet u zo handelen dat de buitenranden niet worden blootgesteld aan schokken en schuren.

3.5. OPSLAG

De tillift moet in de koelste en minst vochtige ruimte worden opgeslagen. De klimatologische omstandigheden van de kamer moeten binnen het volgende bereik liggen:

- Omgevingstemperatuur: 10 ÷ 40°C (aanbevolen 20 °C or minder);
- Luchtvochtigheid: 30 ÷ 75%;
- Luchtdruk: 700 ÷ 1060 hPa.

4. ALGEMENE WAARSCHUWINGEN EN VOORZORGSMAATREGELEN



WAARSCHUWING !

Iedere modificatie aan de tillift zonder toestemming van de fabrikant is verboden.



WAARSCHUWING !

De fabrikant behoudt zich het recht voor om wijzigingen in het ontwerp aan te brengen die niet in strijd zijn met de basisvereisten van functionaliteit en veiligheid.



WAARSCHUWING !

Stel het product niet bloot aan sproeiend water.

Bij het gebruik van de Tonya II kinderlift dienen allereerst de volgende punten in acht te worden genomen:

1. Mobiele lift is alleen bedoeld om te worden gebruikt voor het beoogde doel;
2. Houd een veilige afstand tot hefmechanismen tijdens het gebruik van het apparaat. Bewegende delen zorgen voor beknellingsgevaar;
3. De lift mag worden bediend door medisch personeel dat is geïnstrueerd in het gebruik en over de juiste expertise beschikt;
4. Lees voordat u het apparaat start de hele instructie om schade door onjuist gebruik of ander risico te voorkomen. De gebruikshandleiding bevat belangrijke informatie en noodzakelijke instructies;
5. Controleer voor elk gebruik of de lift in goede staat verkeert (visuele controle – zie punt 8.2);
6. De lift dient door service te worden gerepareerd;
7. Beoordeel voor het gebruik van de lift of de cliënt de hulp van het apparaat kan gebruiken;
8. Bij verschillen tussen de maximale belasting van de lift en de sling is de laagste maximale belasting van belang;
9. Zorg ervoor dat er geen vocht in het elektrische systeem komt. IPX4-bescherming is alleen geldig wanneer de batterij is aangesloten (zie punt 6.8);
10. Laad de batterij op in een goed geventileerde plaats;
11. Laat kinderen niet alleen naast het apparaat. Verwijder indien nodig de batterij. De lift is geen speelgoed!;
12. Laat de cliënt het apparaat niet onbeheerd achter. De cliënt kan uit het apparaat vallen;
13. Gebruik het apparaat bij ongebruikelijke geluiden niet, verwijder de batterij en neem contact op met een erkende dealer.

5. GEBRUIK



WAARSCHUWING !

Ga niet op de poten van het apparaat staan wanneer u het apparaat gebruikt, omdat deze kunnen leiden tot ernstig letsel. Houd een veilige afstand bij het gebruik van het beenspreidsysteem van het apparaat.



WAARSCHUWING !

De hefarm mag alleen worden opgetild door de actuator die wordt geactiveerd door de handbediening of het bedieningspaneel. Het handmatig optillen van de arm kan leiden tot blokkering van het hele systeem.



WAARSCHUWING !

Gebruik de lift niet in een omgeving waar andere apparaten worden gebruikt die radiofrequentie-energie uitstralen. Het liftbesturingssysteem genereert, gebruikt en kan radiofrequentie-energie uitstralen tijdens normaal gebruik, net als elk ander elektronisch apparaat. Als de lift niet wordt gebruikt in overeenstemming met de instructies, kan dit storing veroorzaken aan andere apparatuur in de buurt. De liftfabrikant garandeert niet dat er op een bepaalde locatie geen storing zal optreden. Om te controleren of het andere apparaten stoort, verandert u de positie of koppelt u de batterij los van het apparaat. U kunt proberen de storing te verhelpen door het gebied waarin de lift wordt gebruikt te veranderen, de afstand tot de apparatuur die wordt gestoord te vergroten of door de servicedienst te raadplegen.



Omgevingscondities moeten binnen zijn:

- Omgevingstemperatuur: 10 ÷ 40oC;
- Luchtvochtigheid: 30 ÷ 75 %;
- Atmosferische druk: 700 ÷ 1060 hPa.

Vermijd sterk zonlicht op de lift.

Het gebruik van de tillift moet zo worden gekozen dat er na het plaatsen van de tillift aan elke kant voldoende bewegingsruimte moet zijn. De draaicirkel voor de tillift wordt weergegeven in afb. 3.

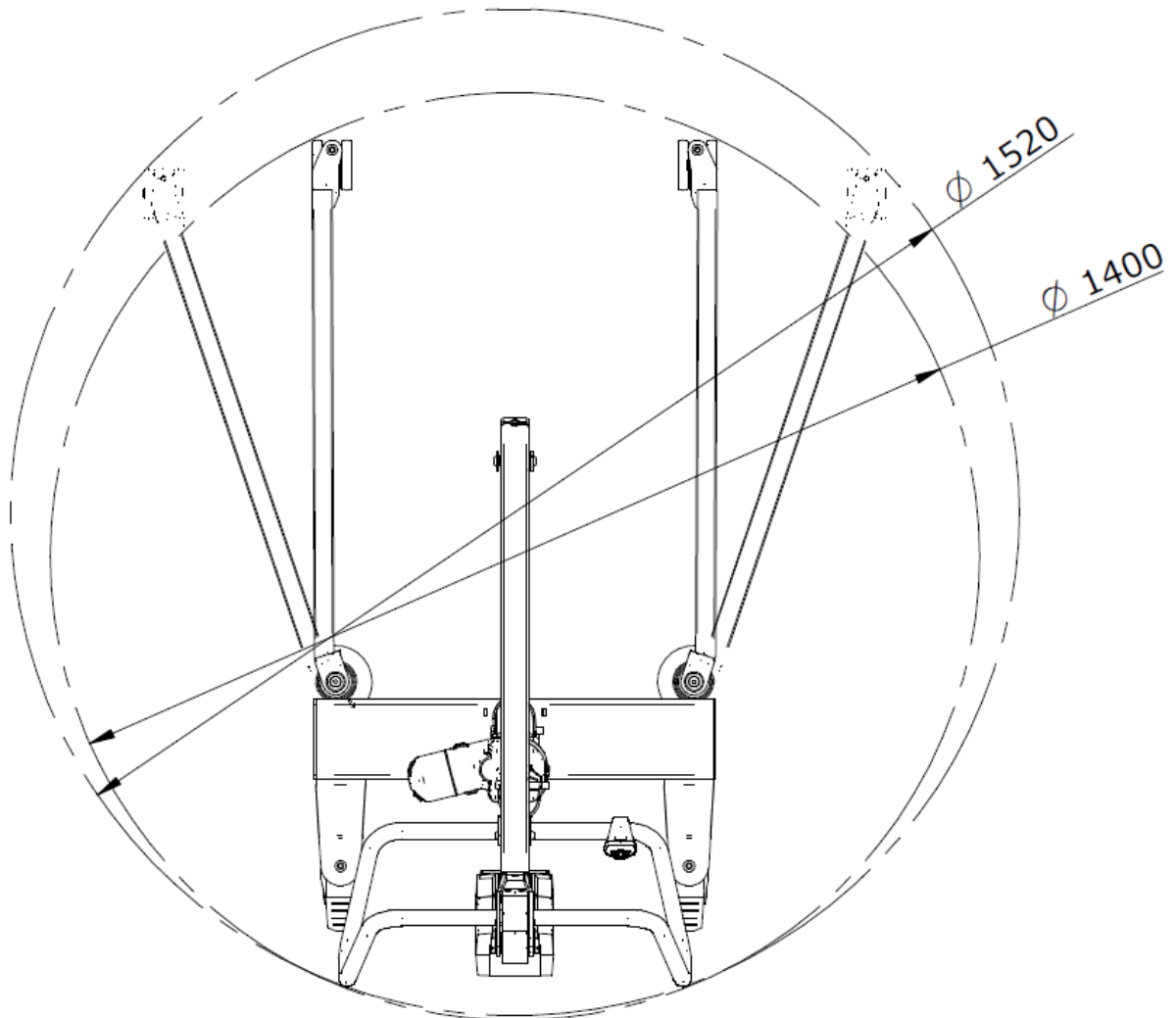

Afbeelding 3 – Draacirkel

6. GEBRUIKSKLAAR MAKEN VAN DE TILLIFT

6.1 HET TILLEN EN TRANSFEREREN VAN DE CLIËNT

Volg onderstaande stappen om een cliënt te tillen:

- Als de cliënt ligt, draai hem of haar zijwaarts, met de rug naar de zorgverlener toe.
- Als de cliënt ligt, draai deze dan zijwaarts (ref. 6.10). De rug van de cliënt moet naar de verzorger gericht zijn. Leg de tilband overdwers gevouwen aan de onderkant van de rug van de cliënt. Vergeet niet dat de onderrand van het achterkant van de tilband het stuitbeen moet bereiken en dat de bovenrand zich op de schouders van de cliënt moet bevinden.
- Draai de cliënt aan de andere kant en trek vervolgens de opgevouwen helft van de tilband aan de andere kant van de cliënt eruit.
- Draai de cliënt op zijn rug. Zorg ervoor dat de tilband volledig onder de rug van de cliënt ligt.
- Controleer of de bovenste clips op schouderhoogte liggen en de onderste clips tussen de dijbenen van de cliënt.
- Zet het hoofdeinde van het bed omhoog zodat de cliënt in zittende positie komt.
- Plaats de lift zo dat het juk zich op het oogniveau van de cliënt bevindt. Zorg ervoor dat het juk niet te dicht bij het gezicht van de cliënt komt.
- Voordat u de tilband aan het juk bevestigt, dient u ervoor te zorgen dat de clips bij de armen en benen op de juiste hoogte zijn.
- Bevestig de schouderclips aan de paddenstoelen van het juk. (ref. 6.10).
- Bevestig de beenclips aan de paddenstoelen van het juk.
- Ontgrendel de achterwielen voordat u de cliënt tilt, zodat de lift in staat is naar zijn eigen zwaartepunt te bewegen. Til de hefarm op tot de clips belast zijn. Het is noodzakelijk om te controleren of de tilband correct is aangebracht en de positie van de cliënt comfortabel is. (ref. 6.4, 6.5, 6.10).
- Als aan alle bovengenoemde vereisten is voldaan kunt u de cliënt optillen.
- Nadat u de bestemming hebt bereikt, spreidt u de poten van het apparaat indien nodig. (ref. 6.2 en 6.3)
- Laat de cliënt zakken door de betreffende knop op de handbediening ingedrukt te houden totdat de cliënt comfortabel omlaag gaat. Vergrendel de remmen. (ref. 6.5).
- Verwijder de tilband van de lift. Maak eerst de beenclips los van het juk, daarna pas de schouderclips.
- Ontgrendel de remmen en rijd weg met het apparaat.

6.2 ELEKTRISCHE POOTSPREIDING

Gebruik de handbediening door de knop voor het spreiden (1) en inklappen (2) van de poten van de lift ingedrukt te houden (Afb. 4). De pootspreiding gaat van 0° to 37° (Afb. 5).

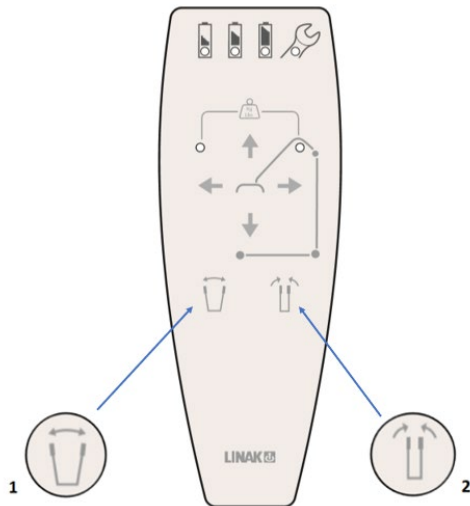

Afbeelding 4 – Bedieningsknop pootspreiding

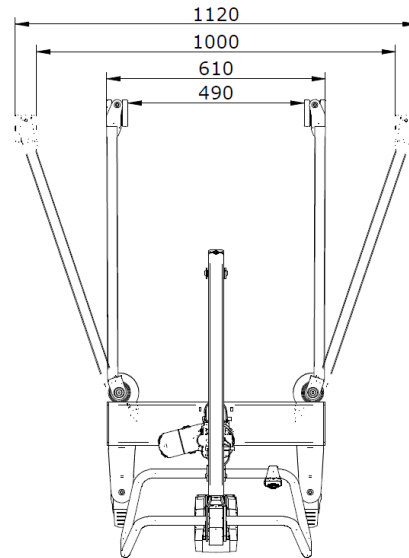

Afbeelding 5 – Bereik pootspreiding vanaf het onderstel

6.3. GEBRUIK VAN DE REMMEN



WAARSCHUWING !

Altijd beide remmen gebruiken.

Het rempedaal (Afb. 6) is een belangrijk element van de tillift. Gemonteerd op de achterste wielen voorkomt het dat de tillift beweegt tijdens stallen en gebruik zoals hiervoor beschreven.

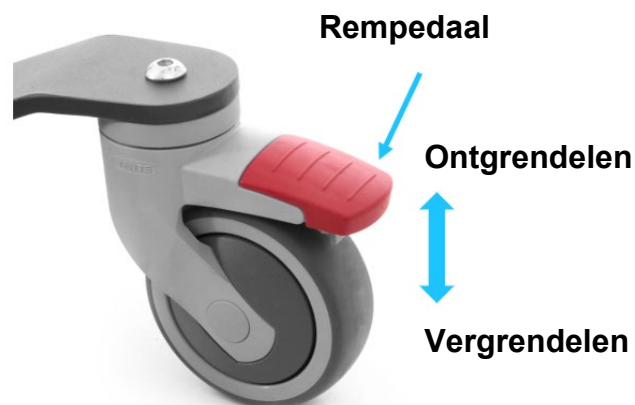

Afbeelding 6 – Stophendel

6.4 KANTELJUK VERSTELLING

Deze optie is handig wanneer u het juk moet kantelen, bijvoorbeeld bij het verplaatsen van de cliënt uit bed (liggende positie). Het aanpassen van de juiste positie van de tilband aan de huidige positie van de cliënt verbetert het comfort van de persoon die wordt gedragen in de tilband. Met de acuator is het mogelijk om de kanteling soepel te laten verlopen. De hoek van de verstelling kan worden gewijzigd met de daarvoor bestemde knoppen op de handbedieing (zie afb. 7).

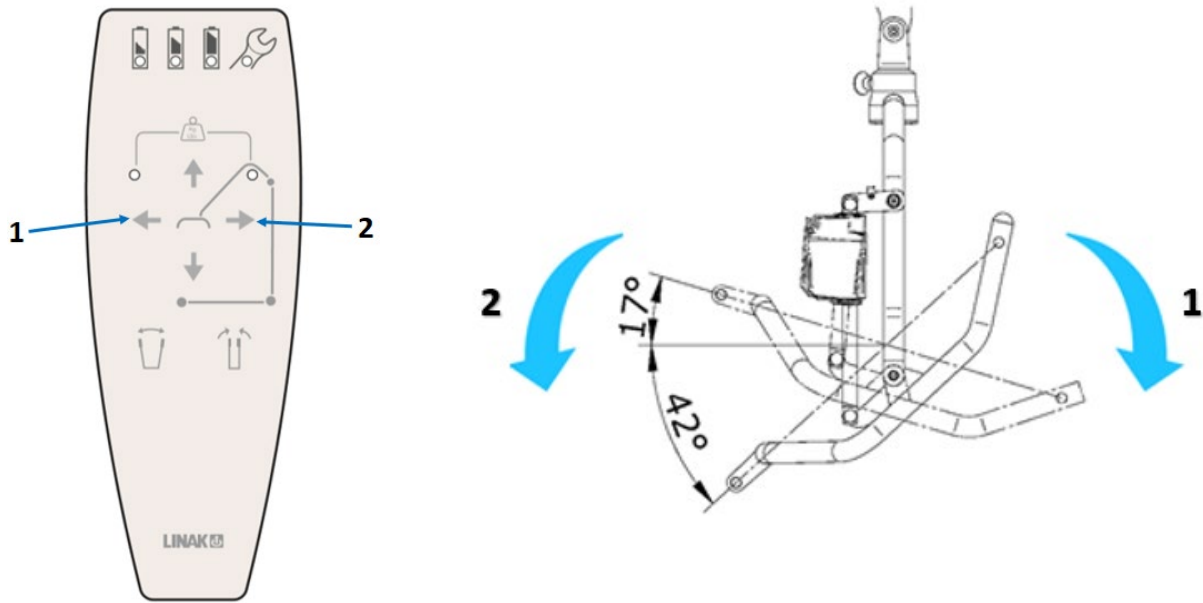

Afbeelding 7 – Kanteljuk verstelling

1 – voorwaarts, 2 – achterwaarts

Het kanteljuk heeft een rotatie lock (1) in vier posities (ieder 90°) en de maximale rotatie diameter is ongeveer 640mm (Afb. 8).

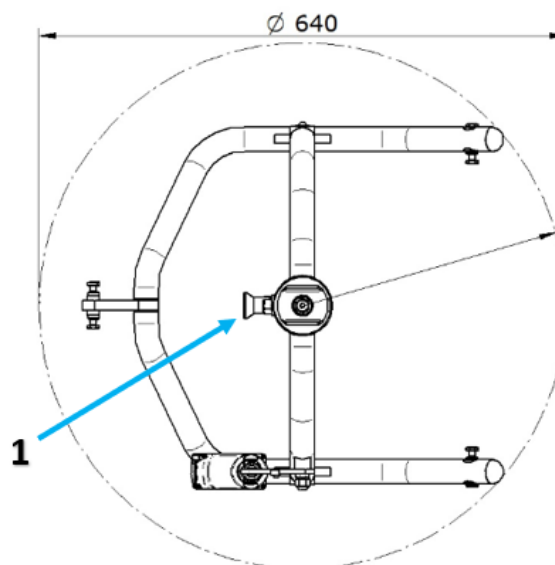

Afbeelding 8 – Rotatie diameter van het kanteljuk

Het kanteljuk heeft een mogelijkheid om eenvoudig de positie van de paddestoelen te veranderen voor het ophangen van de tilband. De paddestoelen kunnen zowel aan de binnen- als aan de buitenkant gebruikt worden (Afb. 9).

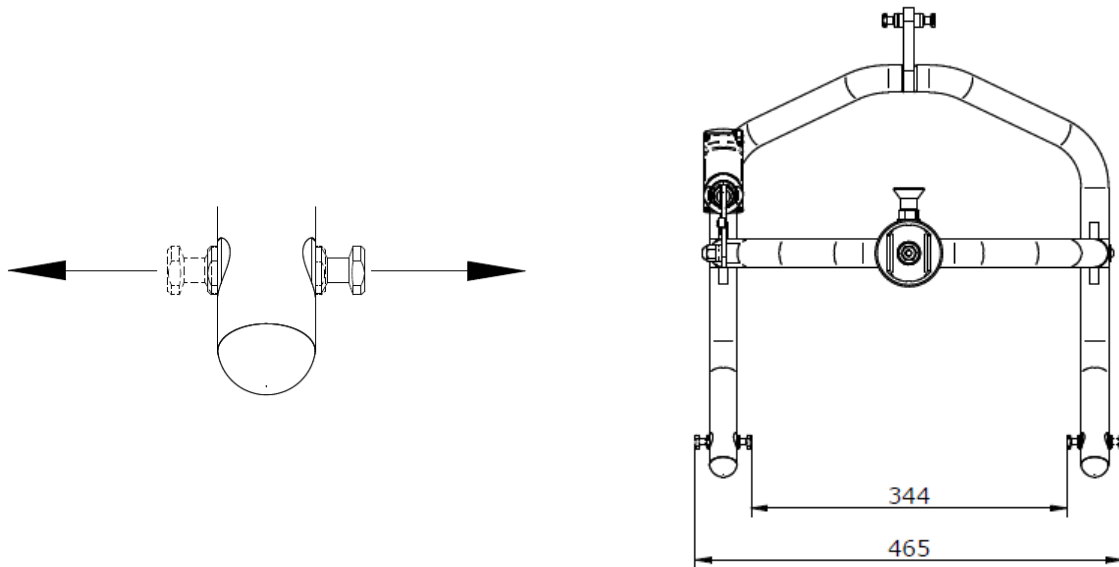

Afbeelding 9 – Positie paddestoelen

6.5 AFSTANDSBEDIENING

De Tonya II beschikt over een handbediening met de volgende functionaliteiten (Afb. 10).

1. Oplaadniveau van de accu
2. Service teken
3. Overbelasting
4. Hefarm omhoog
5. Hefarm omlaag
6. Juk achterwaarts
7. Juk voorwaarts
8. Pootspreiding naar buiten
9. Pootspreiding naar binnen

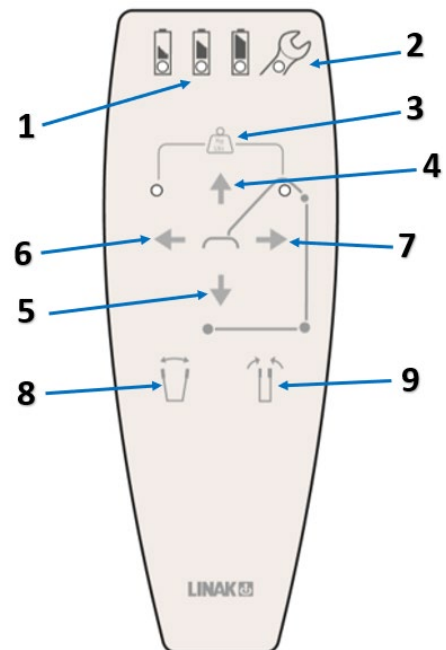

Afbeelding 10 – Knoppen van de handbediening

Led diodes op de handbediening tonen de status van de accu, service-informatie en overbelasting waarschuwingen (Afb. 11).

Accu status

Het ontladen van de accu wordt in drie fasen weergegeven. De accu diodes zijn geel of groen tot ze worden uitgeschakeld (2 minuten na gebruik).

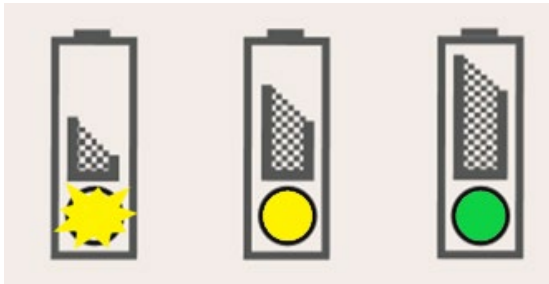

Batterij status

Voor volledige beschrijving zie sectie 6.9

Service-Indicatie

De service indicatie (gele diode) knippert wanneer het tijd is voor onderhoud. De standaard instelling is elke 12 maanden of 8000 cycli, welke als eerste bereikt wordt.

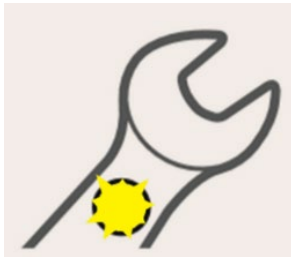

Wanneer het tijd is voor onderhoud, blijft de service-indicatie 2 minuten branden. Daarna wordt het uitgeschakeld om de accu te besparen.

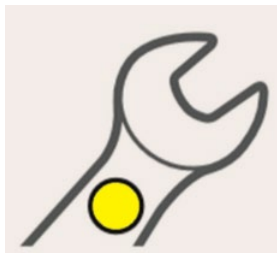

Wanneer de service-indicatie oplicht, is het systeem nog steeds functioneel.

Overbelastingindicatie

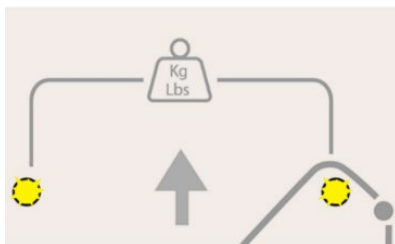

Wanneer overbelasting optreedt volgens de vooraf gedefinieerde stroomuitschakellimiet, knipperen de twee LED diodes gedurende 10 seconden.

Afbeelding 11 – Afstandsbediening met diodes

6.6 NOODSTOP

In geval van nood moet de noodstop (Afb. 12) onmiddellijk worden ingedrukt. Om de noodstop te ontgrendelen draait u de knop met de klok mee.



Afbeelding 12 – Noodstop

6.7 VEILIG DALEN IN NOODGEVALLEN

Als u geen reactie krijgt op de hoog/laag verstelling vanuit de handset, gebruik dan de nood daal- of heffunctie. Dit kan worden gedaan door met een pen of ander klein voorwerp op de kleine knop van de bedieningskast te drukken (Afb. 13). Als het neerlaten op de elektrische bedieningskast niet werkt, gebruik dan het handmatig neerlaten. Dit wordt gedaan door middel van een hendel die is geïnstalleerd in het onderste deel van de cilinderstang van de hoofdactuator (Afb. 14). Om het los te maken, pakt u het rode gedeelte vast en trekt u het omhoog.



Afbeelding 13- Noodbediening cliënt omhoog/omlaag

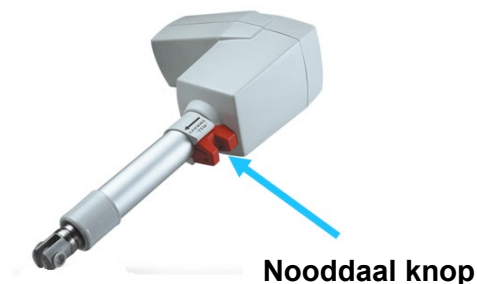

Afbeelding 14 - Hoofd actuator – Nooddaal functie

6.8 INSTALLATIE EN VERWIJDEREN VAN DE BATTERIJ



WAARSCHUWING!

De tillift mag minimaal een uur niet worden gebruikt voordat de accu wordt vervangen

Volg de volgende aanwijzingen op om de accu te installeren:

- Zet de onderkant van de accu op de bovenkant van de control box (Afb. 15a);
- Duw de bovenkant van de accu naar voren totdat u de klik hoort die aangeeft dat de batterij vastzit (Afb. 15b);
- Duw de bovenkant van de accu voorzichtig naar voren om ervoor te zorgen dat deze goed vastzit op de houder.

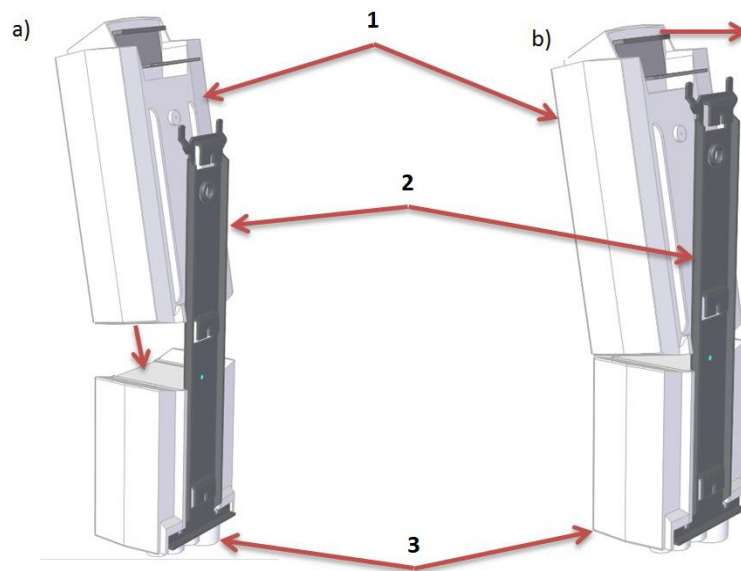

Afbeelding 15 – Batterij installatie (1 – accu, 2 – bevestigings rail, 3 – besturingskast)

Om de accu te verwijderen, moet u:

- Zet de tillift in the start positie,
- Druk op de noodstop knop (zie punt 6.6),
- Houd de accu aan de handgreep (1) vast en druk op de ontgrendelingshendel (Afb. 16a),
- Verwijder de accu door deze terug te klappen (Afb. 16b) en eruit te trekken (Afb. 16c).



Afbeelding 16 – Batterij verwijderen (1 – ontgrendelingshendel)

6.9 BATTERIJ STATUS EN OPLADEN



WAARSCHUWING!

De tillift kan niet worden gebruikt tijdens het opladen.



WAARSCHUWING!

Tijdens het laden is de heffunctie geblokkeerd.



WAARSCHUWING!

Gebruik de tillift een uur niet na het volledig opladen van de accu. Dit verlengt de levensduur van de accu.

WAARSCHUWING!

De accu moet in de volgende gevallen minimaal 24 uur continu worden opgeladen:

- Wanneer de tillift voor het eerst gebruikt wordt,
- Voor een opslagperiode (tot 3 maanden) zonder aangesloten voeding,
- Als eerste activiteit na de bewaarperiode.

Het laadniveau van de accu wordt weergegeven op de handbediening (Afb. 17).

Accu Indicatie

Het ontladen van de accu wordt in 3 fasen weergegeven. De accudiodes zijn geel of groen tot ze worden uitgeschakeld (2 minuten na gebruik).

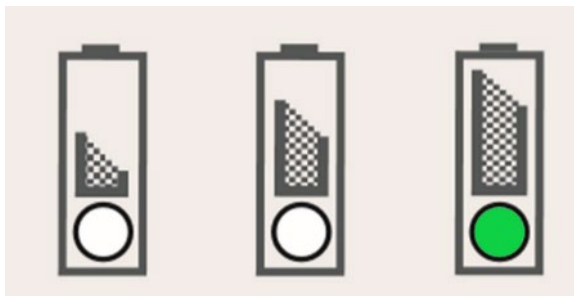
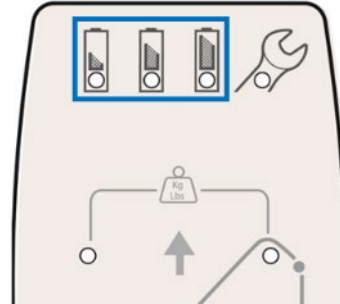

Batterij niveau 1:

Groen lampje – dit geeft aan dat de batterij is opgeladen en klaar is voor gebruik. Deze hoeft verder niet opgeladen te worden.

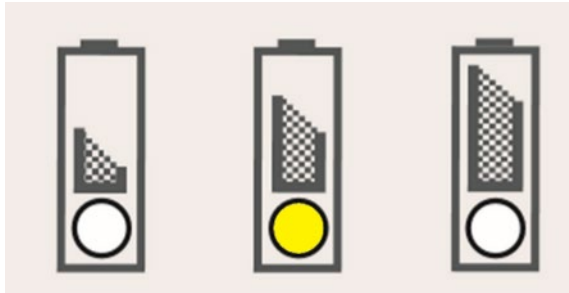

Batterij niveau 2:

Geel lampje – dit geeft aan dat het apparaat nog wel kan worden gebruikt maar dat de batterij spoedig dient te worden opgeladen.

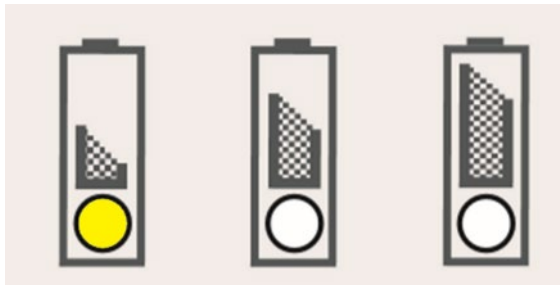

Batterij niveau 3:

Het gele lampje brandt plus een signaal klinkt als u op de afstandsbediening klikt. Dit geeft aan dat het apparaat niet meer mag worden gebruikt en de batterij dient te worden opgeladen.

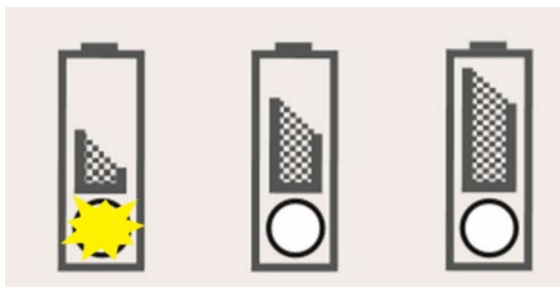

Batterij niveau 4:

Het gele lampje knippert en er klinkt een geluidsignaal. Het apparaat mag niet meer worden gebruikt. Bij nood kan de hefarm nog naar beneden worden gebracht. Batterij dient onmiddellijk te worden opgeladen.

Afbeelding 17 – Batterij niveau indicatoren op de afstandsbediening

Als u de accu wilt opladen, moet u:

- Druk op de noodstop;
- Sluit het netsnoer aan op de controller box (Afb. 18);
- Steek de stekker in het stopcontact.

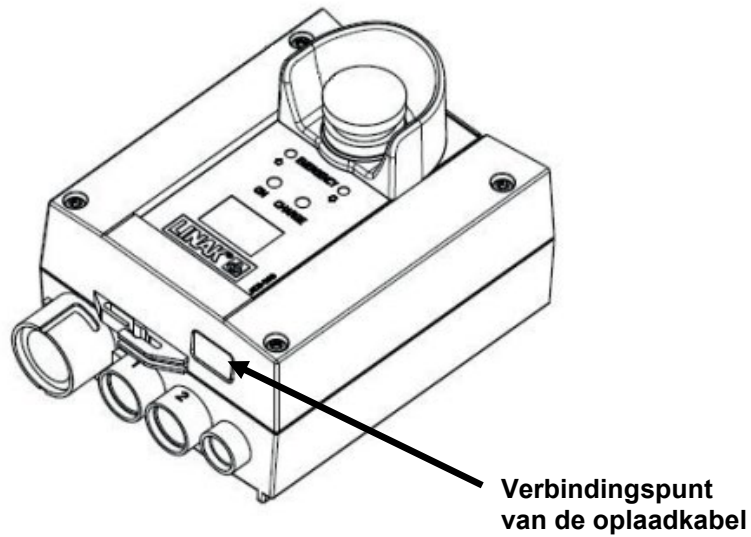

Afbeelding 18 – Aansluiten van de oplaadkabel

Als de accu aan het stroomnetwerk wordt opgeladen, lichten de LED diodes op de controle box op (Afb. 19). De groene geeft aan dat de accu op het lichtnet is aangesloten. De gele geeft het laadproces aan. De tijd om een accu volledig op te laden is ongeveer 5 uur.



Afbeelding 19 – LED – locatie op de besturingskast

6.10 TILBAND

Een additioneel onderdeel van de tillift is de tilband om de cliënt in een veilige positie te houden gedurende de transfer. De tilband moet volgens de handleiding om de cliënt gedaan worden.

4 Punts juk

In de tillift die uitgevoerd is met een elektrisch vierpuntsjuk, wordt de tilband bevestigd door e-clips aan de paddestoelen van het juk te bevestigen (Afb. 20).



Afbeelding 24 – Aanbrengen van clips aan het juk

Druk bij het verwijderen van een tilband van het kanteljuk op de hendel en til de bevestiging op (afb. 25).

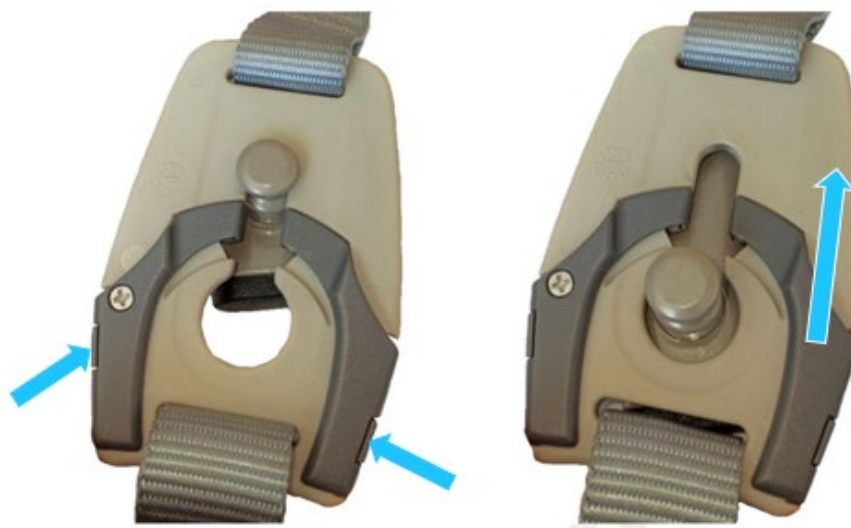

Afbeelding 25 - Loshalen van clips van het juk

7. REINIGING EN DESINFECTIE

WAARSCHUWING!

Zorg er voor het reinigen voor dat:

- Alle stekkers goed zijn aangesloten
- Geen van de elektrische componenten tekenen van externe schade vertoont.



Als u dit niet doet, kan dit leiden tot het binnendringen van water of reinigingsmiddelen en storing met het apparaat of schade aan elektrische componenten veroorzaken.

Elektrische onderdelen mogen niet worden gewassen met een waterstraal of hogedrukreinigers, enz. Ze mogen alleen worden gereinigd met een vochtige doek.

Als er een vermoeden bestaat dat water of vloeibare middelen in de elektrische onderdelen zijn gevlogen, stop dan de lift en meld de gebeurtenis onmiddellijk aan het servicecentrum. Als de bovenstaande regels niet worden nageleefd, kan ernstige schade aan het apparaat en verdere onvoorziene gevolgen optreden.

WAARSCHUWING!

Voor elke cliënt moet een afzonderlijke tilband gekozen worden.



WAARSCHUWING!

Verwijder de batterij niet wanneer u het apparaat reinigt. De noodschakelaar moet altijd actief zijn tijdens het schoonmaken.



Reiniging is een belangrijke voorwaarde voor een succesvolle, langdurige en probleemloze werking van het apparaat. Routinematige reiniging van de lift is voldoende wanneer deze door dezelfde cliënt wordt gebruikt. Desinfectie van de lift is alleen nodig als er sprake is van zichtbare infectie van het materiaal of mogelijk besmet materiaal (bloed, ontlasting, pus) of als er een hoog infectierisico is.

Gebruik van niet-goedgekeurde reinigungs- en desinfectiemiddelen kan barsten in het materiaal en veranderingen veroorzaken

7.1 SCHOONMAKEN VAN DE CONTACTPUNTEN

- Het oppervlak van de handgrepen moet als volgt worden gereinigd en onderhouden:
 - maak de banden los en verwijder alle onderdelen die niet bij de tillift horen,
 - oppervlakten reinigen met milde en milieuvriendelijke reinigers. Hetzelfde geldt voor het reinigen van de handbediening,
 - reinig de tilband volgens de instructies van de fabrikant.
- Zorg ervoor dat de tilband niet nat wordt.
- Toegankelijke onderdelen van de constructie kunnen worden gedesinfecteerd met milde en milieuvriendelijke reinigingsmiddelen.
- Desinfectie van de wielen is alleen nodig wanneer bij zichtbaar (besmet) vuil.
- Gebruik geen:
 - Pasta's, waxen, sprays,
 - sterke reinigingsmiddelen, oplosmiddelen en oplosmiddelhoudende reinigingsmiddelen, alcohol en leerreinigingsmiddelen.

Gebruik van niet goedgekeurde reinigings- en desinfectiemiddelen kan barsten in het materiaal en veranderingen veroorzaken. Deze vallen niet onder de garantie!

8. ONDERHOUD

WAARSCHUWING !



Als het apparaat voor een langere periode niet wordt gebruikt, wordt aanbevolen om eenmaal per maand alle elektrische en mechanische onderdelen te controleren door een testlift uit te voeren zonder de cliënt. Bovendien moeten de laadkabels na elke mechanische belasting of na het veranderen van de locatie van de tillift handmatig worden gecontroleerd op mogelijke schade.

8.1. ONDERHOUD EN SERVICE AAN BEWEGENDE ONDERDELEN

1. Metalen onderdelen van de tillift kunnen worden gereinigd met een zachte, licht vochtige doek. Daarna dient het schoongemaakte deel altijd te worden drooggemaakt. Er mogen geen schoonmaakmiddelen worden gebruikt die alcohol bevatten.
2. Alle bewegende onderdelen dienen eens in de zes maanden te worden onderhouden en gesmeerd, of eerder indien er buitensporige geluiden optreden tijdens hun werk. Dergelijke beweerbare onderdelen zijn onder meer:
 - zwenkwielen en aandrijvingen,-lagers en scharnieren van de pootspreider en hefarm
3. Als smeermiddel adviseren wij het gebruik van in de handel verkrijgbare smeermiddelen zoals bijvoorbeeld Wurth HHS 2000. Eventuele lekkages van een overmaat van dergelijke smeermiddelen dienen onmiddellijk te worden verwijderd met een droge doek.
4. Periodiek – eens in de zes maanden – moeten de schroefdraadverbindingen worden gecontroleerd op eventueel loszitten. Elke loszittende schroefdraadverbinding moet worden gemeld aan de service-afdeling van Human Care en het gebruik van het apparaat dient te worden stopgezet totdat de oorzaak is verholpen.
5. Alle onherstelbare spelingen op verbindingen moet worden gemeld aan de serviceafdeling van de fabrikant, gevolgd door het stopzetten van de werking van het apparaat totdat de oorzaak is weggenomen.

8.2. PERIODIEKE INSPECTIE

De controle is vereist om de 12 maanden (EN 10535:2012 aanbeveling) of elke 8000 cycli, afhankelijk van wat het eerst komt (zie paragraaf 6. 5.) en elke keer na een storing/reparatie. De inspectie moet door de dienst worden uitgevoerd. Het minimale inspectiebereik moet het volgende omvatten:

- Visuele controle - met name: de structuur van de lastondersteunende voorziening, de hoofdactuator en de montage ervan, de remmen en de bedieningsorganen;
- Controle van de correcte werking van de bedieningsfuncties van het apparaat;
- Handhaving van het steunstructuurmechanisme (zie punt 8.1);
- Test van de werklast voor één hefcyclus met maximale belasting.
- Alle reparaties, defecten, beschadigingen, opmerkingen en opmerkingen die belangrijk zijn voor de veiligheid van het apparaat moeten worden geregistreerd in het reparatieregister met de datum van inspectie. Controle van tilbanden moet worden gedaan volgens de aanbevelingen van de fabrikant, maar ten minste eenmaal per 6 maanden.

8.3. VERWACHTE LEVENSDUUR



WAARSCHUWING !

De verwachte levensduur, bij normaal gebruik en onder normale omstandigheden, met uitzondering van de tilbanden en batterijen, is 7 jaar bij gebruik volgens de instructies.

Na 7 jaar na de fabricagedatum van het hulpmiddel (en de bijbehorende apparatuur) is de fabrikant niet aansprakelijk voor gebreken aan het hulpmiddel en de apparatuur en de daaruit voortvloeiende gevolgen. De fabrikant is ook niet verantwoordelijk voor de gevolgen die de gebruiker of de cliënt kan ondervinden als gevolg van bijvoorbeeld een onjuiste installatie van het apparaat, of als gevolg van een verkeerde diagnose, onjuist gebruik van het apparaat en de apparatuur, onjuiste interpretatie of het niet opvolgen van de gebruiksaanwijzing en reparaties uitgevoerd door onbevoegden.

9. PROBLEEMOPLOSSING

Probleem	Oplossing
Het apparaat reageert niet op de geactiveerde handbedieningsfunctie	<ol style="list-style-type: none"> 1. Controleer of de noodstop is geactiveerd 2. Controleer de status van de batterij 3. Controleer of de afstandsbedieningskabel is aangesloten 4. Controleer of de batterij correct is aangesloten 5. Controleer of de oplaadkabel is aangesloten 6. Controleer de aansluiting van de andere draden 7. Controleer of de service-led knippert 8. Controleer of het apparaat reageert op de activering van de raise/lower-functie op de afstandsbediening. 9. Neem contact op met uw service afdeling
Het apparaat reageert niet op de geactiveerde controllerfunctie	<ol style="list-style-type: none"> 1. Controleer of de noodstop is geactiveerd 2. Controleer de status van de batterij 3. Controleer of de batterij correct is aangesloten 4. Controleer of de oplaadkabel is aangesloten 5. Controleer de aansluiting van de andere draden 6. Controleer of het services-lampje knippert 7. Neem contact op met uw service afdeling
Het apparaat wordt niet opgeladen	<ol style="list-style-type: none"> 1. Controleer of de noodstop is geactiveerd 2. Controleer de status van de batterij 3. Controleer of de batterij correct is aangesloten 4. Controleer of de oplaadkabel is aangesloten 5. Controleer of het services-lampje knippert 6. Neem contact op met uw service afdeling
Onderbreking van het apparaat tijdens het tillen van de cliënt	<ol style="list-style-type: none"> 1. Controleer of de overbelastingsindicator knippert 2. Controleer de status van de batterij 3. Controleer of het service-lampje knippert 4. Controleer of het apparaat reageert op het indrukken van het hoog/laag-tillen knopje. 5. Laat de lift handmatig zakken 6. Neem contact op met uw service afdeling
Het apparaat produceert afwijkende geluiden	<ol style="list-style-type: none"> 1. Neem contact op met uw service afdeling
Het apparaat kan niet worden verplaatst	<ol style="list-style-type: none"> 1. Controleer of de remmen op de achterwielen zijn toegepast 2. Neem contact op met uw service afdeling

Als de storingsverschijnselen aanhouden, stop dan onmiddellijk met het gebruik van de lift en neem contact op met de dealer voor verdere instructies.

10. RECYCLE INFORMATIE

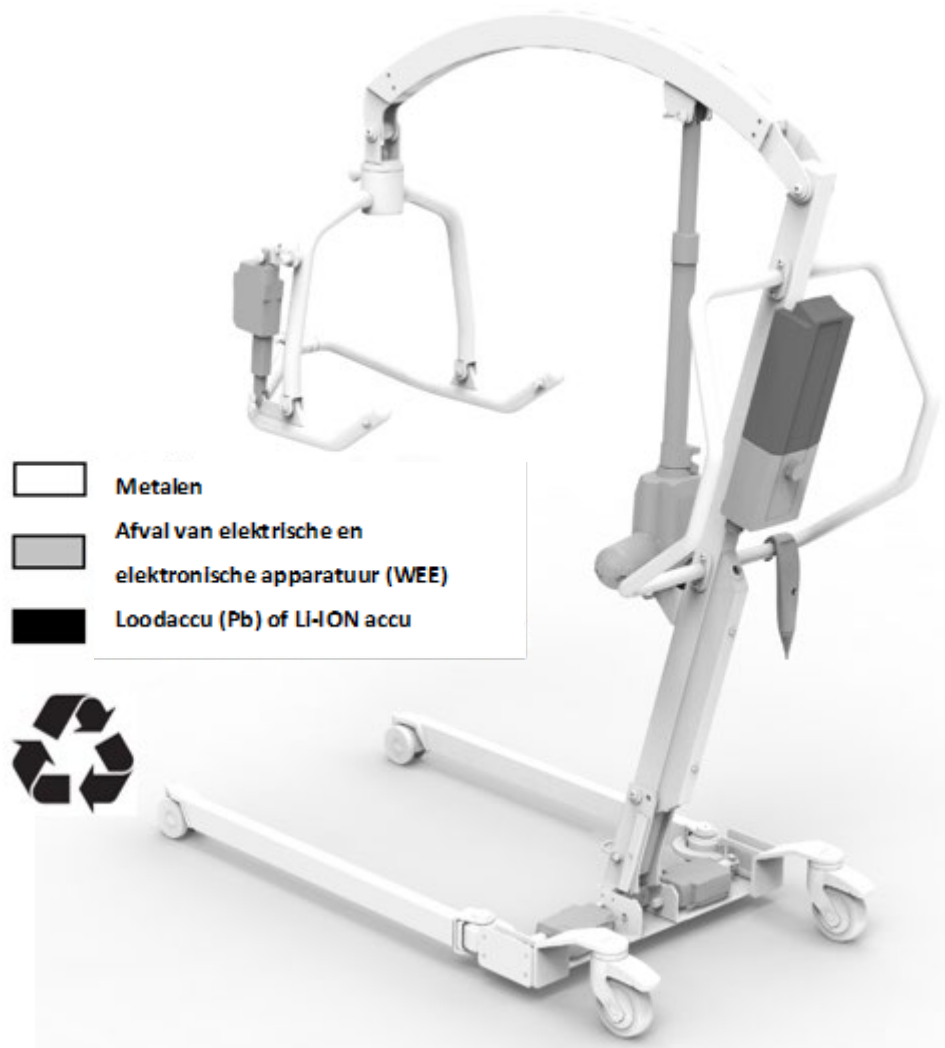

Afbeelding 21–Mobiele kinderlift Tonya II recycling

